

ZOOM[®]

COMPACT 900

4 in 1

- GB **SUPER CLAMPING AND MACHINE BENCH SYSTEM**
- S **KRAFTFULL ARBETS/MASKINBÄNKS-SYSTEM**
- FIN **HYVÄ LUKITUS JA KONEENKÄYTTÖJÄRJESTELMÄ**

- D **SUPER SPANN- / MASCHINENTISCH SYSTEM**
- F **UN SUPER SYSTÈME DE SERRAGE ET D'ÉTABLI POUR MACHINES**
- E **SUPER SISTEMA DE SUJECIÓN Y MESA DE MECANIZAD**



Patents pend.

TOP QUALITY

- GB **SUPER SOLID CONSTRUCTION**
- S **KRAFTIG OCH STABIL KONSTRUKTION**
- FIN **ERITTÄIN TUKEVA RAKENNE**
- D **SUPER SOLIDE KONSTRUKTION**
- F **CONCEPTION SUPER ROBUSTE**
- E **CONSTRUCCIÓN SUPERSÓLIDA**

1

4 secondes!

GB SUPER RAPID CLAMPING

THE SIMPLEST • MOST PRECISE • FASTEST CLAMPING *

S SUPERSNABB FASTSPÄNNING

ENKLASTE • MEST EXAKTA • SNABBASTE FASTSPÄNNING*

FIN ERITTÄIN NOPEAT LUKITUKSET

YKSINKERTAISIN • TARKIN • NOPEIN LUKITUS*



1 sec.



+ 1,5 sec. + 1,5 sec.

D SUPERSCHNELLES SPANNEN

DAS EINFACHSTE • PRÄZISESTE • SCHNELLSTE SPANNEN*

F SERRAGE SUPER RAPIDE

LE SERRAGE • LE PLUS SIMPLE • LE PLUS PRÉCIS • LE PLUS RAPIDE*

E SUJECIÓN SUPER RÁPIDA

LA SUJECIÓN • MÁS FÁCIL • MÁS PRECISA • MÁS RÁPIDA*

Technical alterations reserved. Status 24.05.2006
Reservation för tekniska förändringar. Status 24.05.2006
Oikeus teknisiin muutoksiin pidettään – 24.05.2006
Technische Änderungen vorbehalten. Stand 24.05.2006
Sous réserve de modifications techniques. Mise à jour 24.05.2006
Salvo modificaciones técnicas. Estado a 24.05.2006



vario

(GB) SUPER PRECISION MACHINE SYSTEM

**NOT ONLY A CLAMPING BENCH. A MACHINE BENCH SYSTEM,
T00 (cross cut up to 510 mm).**

(S) MASKINBEARBETNING MED PRECISION

**KAPNING MED CIRKELSÅG - STICKSÅGNING - FRÄSNING
(max. 510 mm).**

(FIN) ERITTÄIN TARKKA KONEENKÄYTTÖJÄRJESTELMÄ

**EI VAIN LUKITUSTELINE, VAAN MYÖS KONEENKÄYTTÖMAHDOLLISUUS
(leikkaus syvyys max. 510 mm).**



(D) SUPER PRÄZISIONS-MASCHINEN-SYSTEM

**NICHT NUR EIN SPANNTISCH. AUCH EIN MASCHINENTISCH SYSTEM
(Kreuzschnitt bis zu 510mm).**

(F) SYSTEM SUPER POUR MACHINES DE PRÉCISION

**PAS SEULEMENT UN ÉTABLI DE SERRAGE. ÉGALEMENT UN SYSTÈME D'ÉTABLI
POUR MACHINE (Coupe croisée jusqu'à 510 mm).**

(E) SISTEMA DE MECANIZADO SUPER PRECISO

**NO SÓLO UNA MESA DE FIJACIÓN. TAMBIÉN UN SISTEMA DE MESA DE MECANIZADO
(Corte en cruz hasta 510 mm).**

3

compact

GB SUPER COMPACT

FOLDS DOWN TO ABOUT HALF THE SIZE OF COMPARABLE CLAMPING BENCHES

S SUPERKOMPAKT

FÄLLS IHOP TILL 50% AV STORLEKEN MOT JÄMFÖRBARA ARBETSBÄNKAR

FIN KOKOONTAITETTAVA

KOKOONTAITETTUNA VIE VAIN NOIN PUOLET VASTAAVIEN TELINEIDEN TILASTA

D SUPER „COMPACT“

ZUSAMMENGEKLAFFT BIS ZU 50% KLEINER ALS VERGLEICHBARE SPANNTISCHE

F SUPER COMPACT

UNE FOIS REPLIÉ, 50 % MOINS ENCOMBRANT QUE LES ÉTABLIS DE SERRAGE COMPARABLES

E SUPERCOMPACTA

PLEGADA OCUPA HASTA UN 50 % MENOS QUE MESAS DE SUJECIÓN SIMILARES

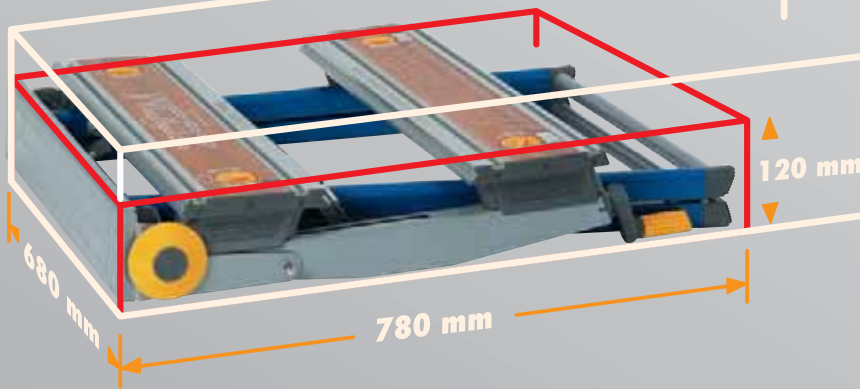

50%

4

präzise

GB SUPER PRECISION CLAMPING

RAPID SLIDE AND FIXED CLAMPING BLOCKS

S FASTSPÄNNING MED SUPERPRECISION

SNABBA OCH FIXERANDE FÄSTBLOCK

FIN ERITTÄIN TARKAT KIINNITYKSET

NOPEASTI SIIRRETTÄVÄT JA ASETELTAVAT KIINNITYSLEUAT

D SUPER PRÄZISIONSSPANNEN

SCHNELLES BEWEGEN UND FIXIEREN DER SPANNBLÖCKE

F SERRAGE SUPER PRÉCIS

DÉPLACEMENT ET FIXATION RAPIDES DES MÂCHOIRES DE SERRAGE

E SUPER PRÄZISIONSSPANNEN

MOVIMIENTO Y FIJACIÓN RÁPIDOS DE LOS BLOQUES DE SUJECIÓN



Jo-He

Jo-He Oy
Suomalaisentie 7
FI-02270 ESPOO

www.johe.fi
Phone: +358 9 86744950 · Fax: +358 9 86744952
E-mail: myynti@johe.fi

TECHNICAL INFORMATION:

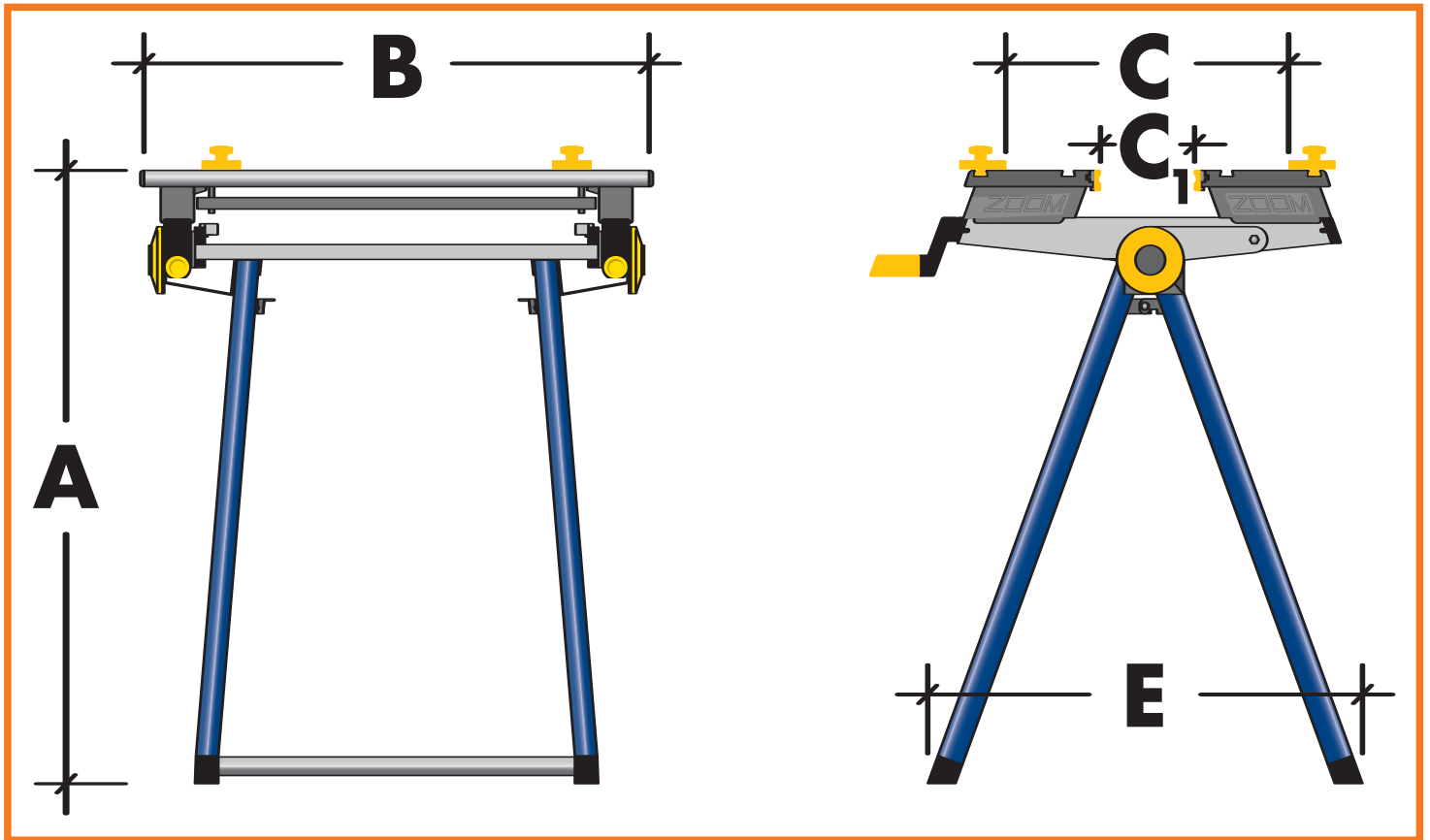

A = height: 825 mm / 32,51 Inch

B = width: 680 mm / 26,79 Inch

C = maximum clamping size: 450 mm / 17,73 Inch

C₁ = maximum clamping size: 165 mm / 6,50 Inch

E = length: 600 mm / 23,64 Inch



maximum load capacity: **200 kg / 441 lbs.**



maximum load capacity
on up-clamp-system: **15 kg / 33 lbs.**